

Jak podłączyć terminal
Verifone VX 680 GPRS
z podstawą

Zaczynamy! Poznaj swój terminal i wykonaj niezbędne czynności, aby go uruchomić: podłącz zasilanie, wprowadź NIP firmy i przetestuj połączenie. Dowiedz się także, jak samodzielnie wymienić poszczególne elementy swojego zestawu.

Dodatkowa pomoc



Zapoznaj się z materiałami szkoleniowymi oraz filmami instruktażowymi na YouTube (www.polcard.pl/YouTube), które przygotowaliśmy specjalnie dla Ciebie



Nie znalazłeś odpowiedzi na swoje pytanie? Przygotuj numer MID, który znajdziesz w prawym górnym rogu raportu wysyłki. Przyspieszy on Twoją identyfikację i rozwiązanie problemu. Jeżeli nie możesz uzyskać numeru MID – nasi konsultanci przeprowadzą identyfikację podczas rozmowy



Zadzwoń do Centrum Obsługi Klienta (24/7):
+48 22 515 30 05 wew. 3

URUCHOMIENIE TERMINALA

KROK 1: poznaj swój terminal	
Verifone VX 680 GPRS z podstawą	8
KROK 2: podłącz terminal	9
KROK 3: wprowadź NIP	10
KROK 4: przetestuj połączenie	11

SAMODZIELNY SERWIS ELEMENTÓW TERMINALA

Wymiana podstawy ładującej	14
Wymiana zasilacza	16
Bateria	18
Karta SIM	20



URUCHOMIENIE
TERMINALA

KROK 1: poznaj swój terminal Verifone VX 680 GPRS z podstawą

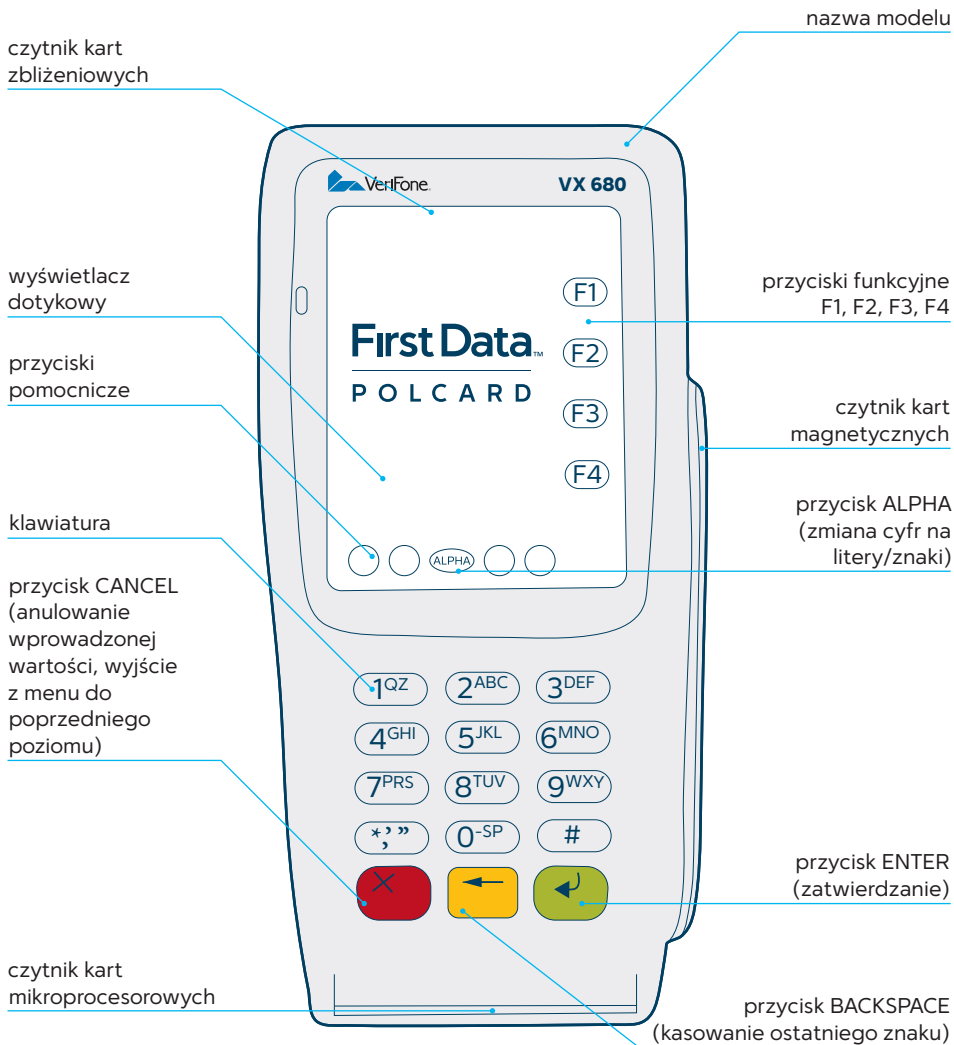

KROK 2: podłącz terminal

W ramach usługi instalacji bądź serwisu kurier doręczy paczkę z kompletnym zestawem terminalowym. Pamiętaj, rozpakuj przesyłkę w jego obecności i sprawdź, czy paczka zawiera wszystkie elementy. W przypadku realizacji usługi serwisu kurier ma obowiązek zabrać uszkodzony zestaw. Zawsze odbieraj zestaw w całości, nie podmieniaj elementów zestawu między uszkodzonym a sprawnym. Aby podłączyć zestaw, postępuj zgodnie z poniższą instrukcją.

- 1 Wybierz dogodne miejsce do instalacji terminala, mając na uwadze kable zasilające oraz źródło prądu. Karta SIM jest już zainstalowana w terminalu

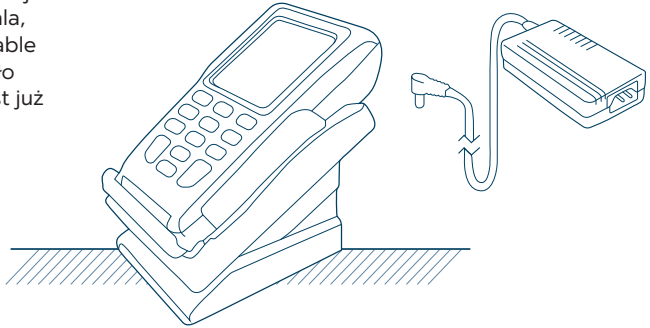

- 2 Podłącz zasilacz do gniazda zasilającego i podstawy ładującej. Terminal uruchomi się automatycznie. Możesz również uruchomić terminal, przytrzymując dłużej zielony przycisk.

Aby wyłączyć terminal, zdejmij go z podstawy i przytrzymaj czerwony przycisk

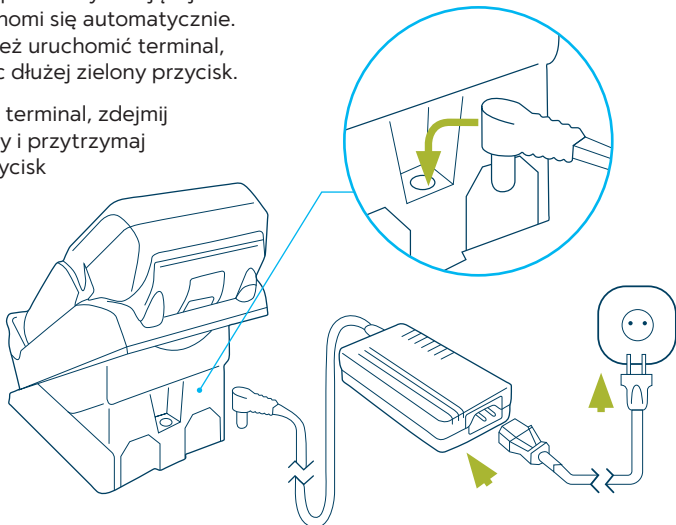

KROK 3: wprowadź NIP

Po uruchomieniu terminal poprosi o wprowadzenie numeru NIP firmy, na którą jest zarejestrowany. Trzykrotne wprowadzenie błędnego numeru spowoduje zablokowanie terminala. W celu jego odblokowania skontaktuj się z Centrum Obsługi Klienta: +48 22 515 30 05 wew. 3.

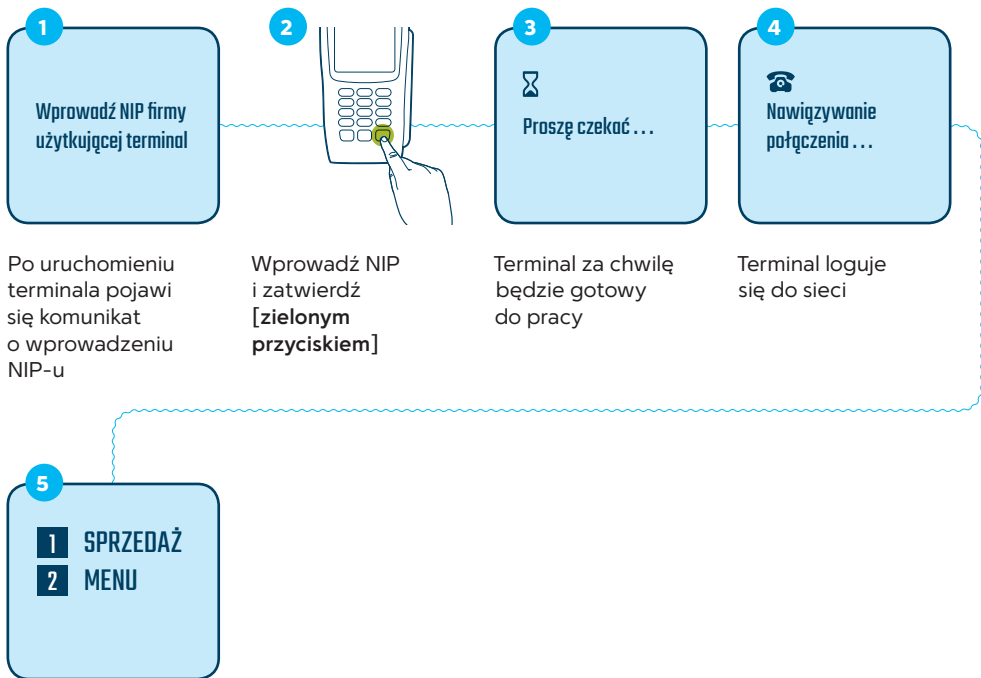

Weryfikacja numeru NIP pozwala zabezpieczyć terminal przed jego nieautoryzowanym użyciem podczas transportu oraz błędnym przypisaniem danych akceptanta, które mogłyby skutkować niewłaściwym kierowaniem środków pieniężnych za wykonane transakcje. Pytanie o numer NIP firmy wymagane jest tylko na początku, około dziesięć razy od momentu pierwszego uruchomienia terminala, oraz w późniejszym okresie – nie częściej niż raz na trzy miesiące.

KROK 4: przetestuj połączenie

Sprawdź połączenie z centrum rozliczeniowym First Data Polcard oraz poprawność danych adresowych i nazwę, wykonując raport wysyłki.

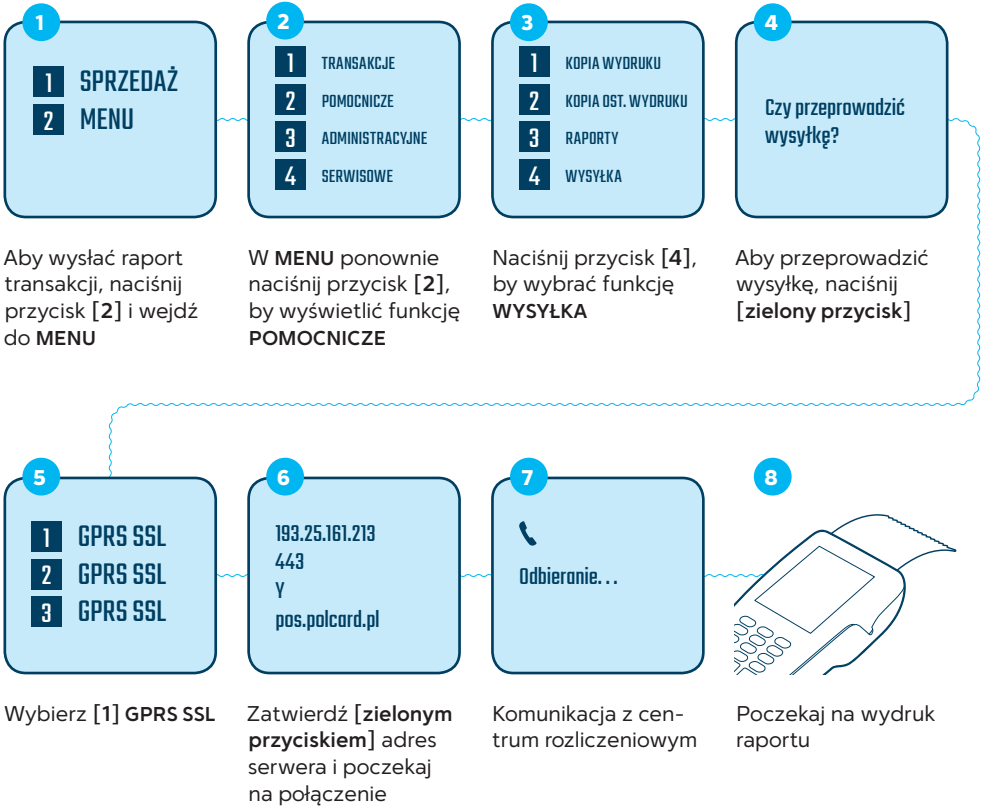

GOTOWE!





SAMODZIELNY
SERWIS
ELEMENTÓW
TERMINAŁA



Wymiana podstawy ładującej

W ramach usługi serwisu kurier doręczy paczkę z podstawą ładującą. Pamiętaj, rozpakuj przesyłkę w jego obecności i sprawdź, czy paczka zawiera podstawę. Kurier ma obowiązek zabrać uszkodzoną podstawę od terminala. Aby dokonać wymiany, postępuj zgodnie z poniższą instrukcją.

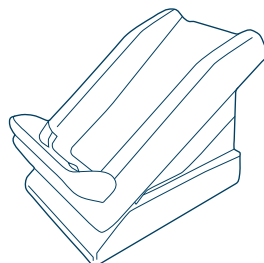

Odłączenie uszkodzonej podstawy

- 1 Odłącz zasilacz od gniazda zasilającego i podstawy ładującej

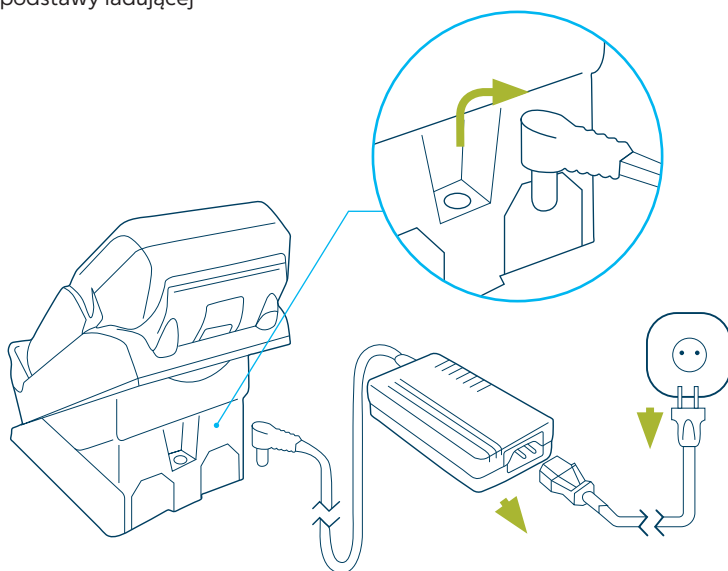

Podłączenie sprawnej podstawy

- 1 Podłącz zasilacz do gniazda zasilającego i podstawy ładującej

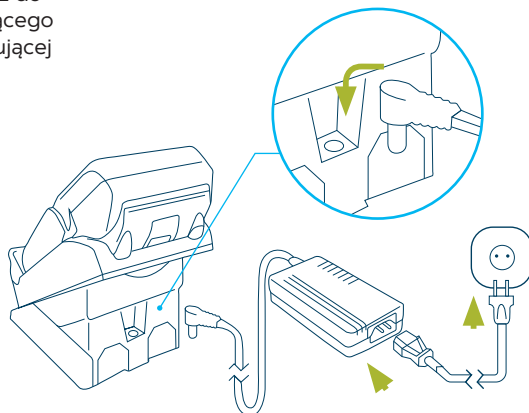

- 2 Upewnij się, czy dioda umieszczona na podstawie świeci na zielono

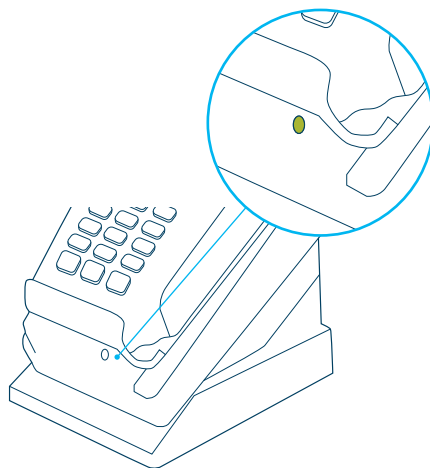

Wymiana zasilacza

W ramach usługi serwisu kurier doręczy paczkę z zasilaczem. Pamiętaj, rozpakuj przesyłkę w jego obecności i sprawdź, czy paczka zawiera zasilacz. Kurier ma obowiązek zabrać uszkodzony zasilacz od terminala. Aby dokonać wymiany, postępuj zgodnie z poniższą instrukcją.

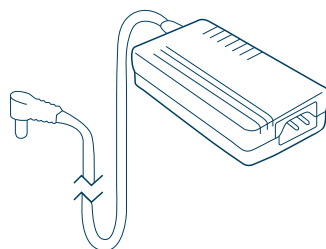

Odłączenie uszkodzonego zasilacza

- 1 Odłącz zasilacz od gniazda zasilającego i podstawy ładującej

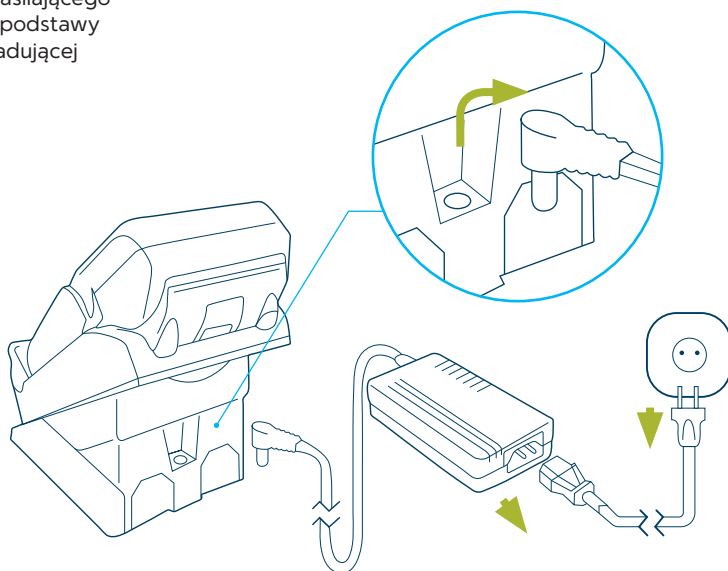

Podłączenie sprawnego zasilacza

- 1 Podłącz zasilacz do gniazda zasilającego i podstawy ładującej

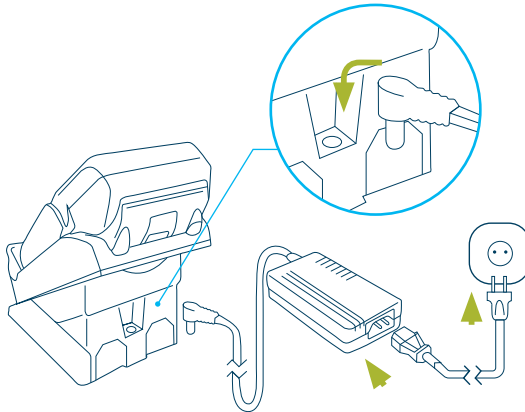

- 2 Upewnij się, czy dioda umieszczona na podstawie świeci na zielono

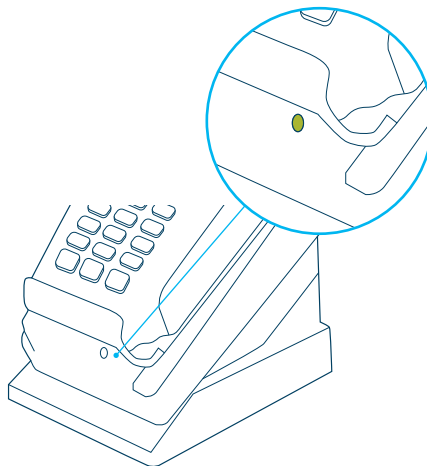

Bateria

W ramach usługi serwisu kurier doręczy paczkę z baterią. Pamiętaj, rozpakuj przesyłkę w jego obecności i sprawdź, czy paczka zawiera baterię. Kurier ma obowiązek zabrać uszkodzoną baterię od terminala. Aby dokonać wymiany, postępuj zgodnie z poniższą instrukcją.

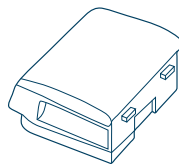

Usunięcie uszkodzonej baterii

- 1 Przyciśnij zatrzask baterii

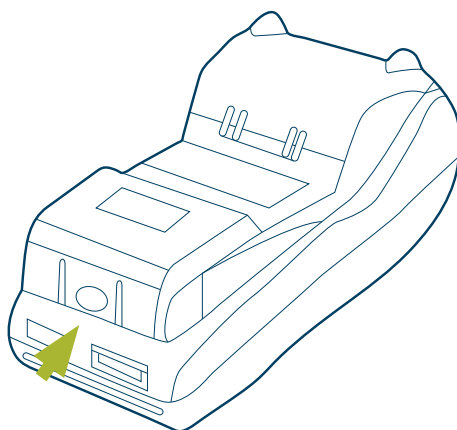

- 2 Trzymając wciśnięty zatrzask, wyjmij baterię

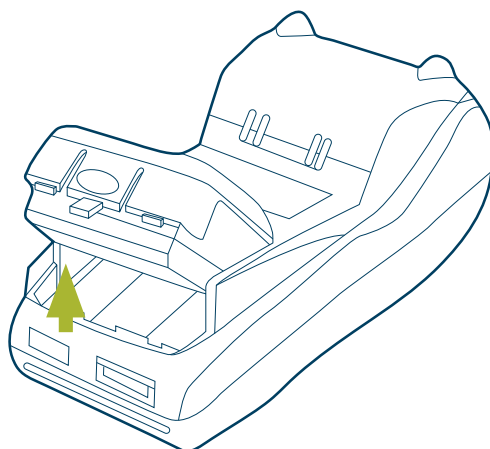

Instalacja sprawnej baterii

- 1 Umieść sprawną baterię w terminalu

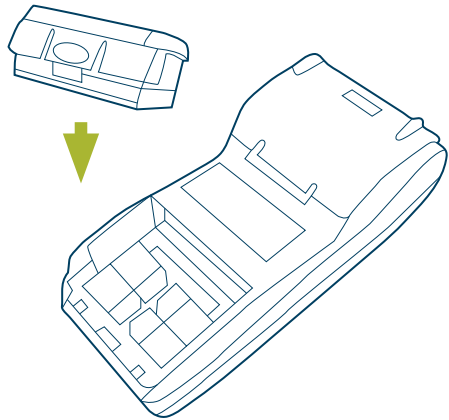

- 2 Przyciśnij mocno baterię do terminala, aby zaskoczył mechanizm zabezpieczający baterię przed wypadnięciem

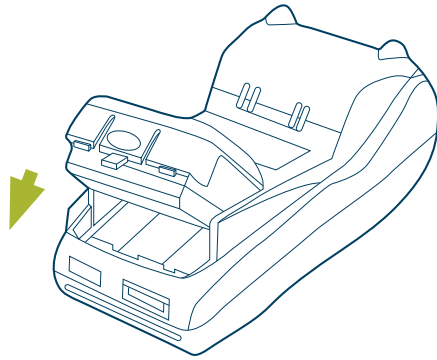

- 3 Umieść terminal na podstawie ładującej. Upewnij się, że dioda umieszczona na terminalu miga w kolorze pomarańczowym

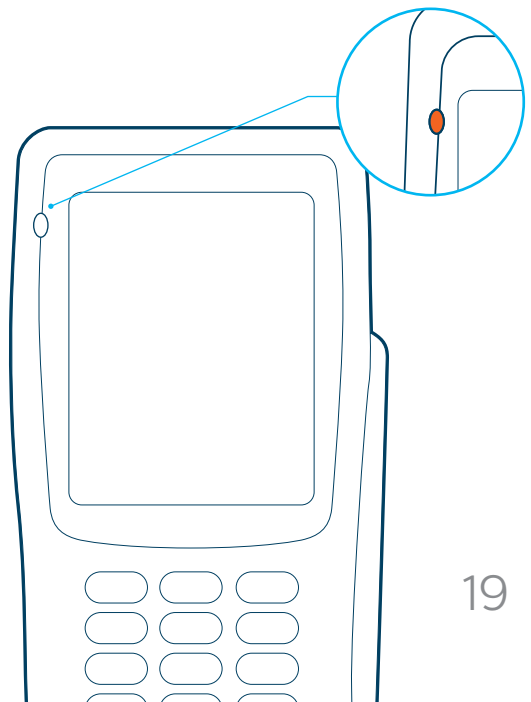

Karta SIM

W ramach usługi serwisu kurier doręczy paczkę z kartą SIM. Pamiętaj, rozpakuj przesyłkę w jego obecności i sprawdź, czy paczka zawiera kartę. Kurier ma obowiązek zabrać uszkodzoną kartę. Aby dokonać wymiany, postępuj zgodnie z poniższą instrukcją.

Usunięcie uszkodzonej karty SIM

- 1 Wyjmij baterię, trzymając wciśnięty zatrzask zabezpieczający

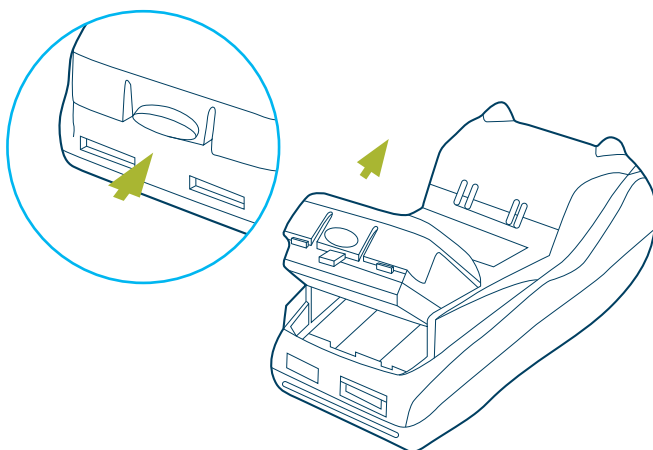

- 2 Wsuń kartę SIM z terminala w kierunku zgodnym ze strzałką

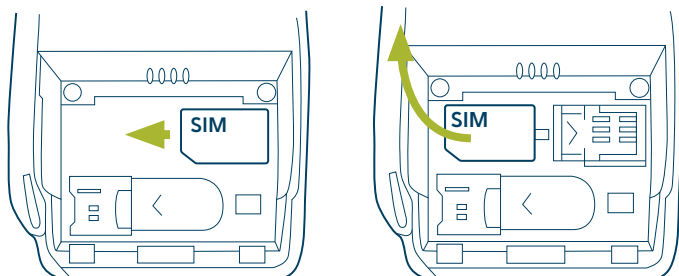

Instalacja sprawnej karty SIM

- 1 Wsuń kartę SIM do terminala w kierunku zgodnym ze strzałką

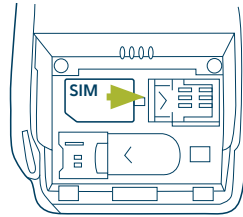

- 2 Umieść baterię w terminalu

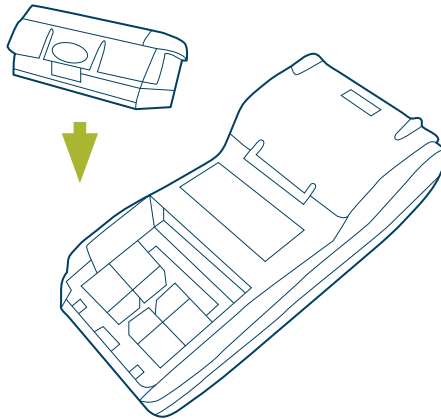

- 3 Przyciśnij mocno baterię do terminala, aby zaskoczył mechanizm zabezpieczający baterię przed wypadnięciem

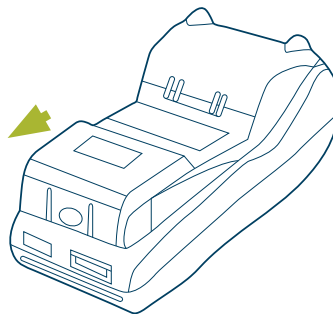

Notatki

First DataTM

P O L C A R D

www.polcard.pl

Centrum Obsługi Klienta: +48 22 515 30 05

© 2016 First Data Corporation. Wszystkie prawa zastrzeżone.